

Art nr: 903579

# Manual för Växthus Ginkgo



**Solhaga**

# Grattis till ert nya växthus Ginkgo!

Vi är övertygade om att ni kommer ha mycket nytta genom att följa de detaljerade monteringsanvisningarna.

Alla delar är numrerade och förpackade separat. Manualen innehåller steg för steg för att montera ert växthus på korrekt sätt.

Montera en sektion i taget.

## Garanti

Vi ger en omfattande garanti på 5 år som täcker utbyte eller reparation av defekta delar på grund av material- eller tillverkningsfel.

Garantin täcker inte transport, montering, frakt etc.

Glas täcks inte av garantin. Garantin är ogiltig om växthuset inte monteras enligt till dessa instruktioner.

Det är 2 års garanti av lackering, tänk på att det kan förekomma märken i lackeringen som kommer från montering av profilerna. Garantin bortfaller då växthuset inte monteras enligt dessa anvisningar.

## Vinterskydd

Vårt växthus är konstruerat med ramstorlek starkare än de flesta konkurrerande produkter. Vi rekommenderar dig fortfarande att skydda ditt växthus under vintern.

- Genom att stödja takryggen i mitten av växthuset.
- Genom att ta bort större snölaster.
- Genom att vidta försiktighetsåtgärder mot att snö faller ner från t.ex. ett tak.
- Förhindra vind från att skada växthusdörren och fönstren.
- Lås fast dörrar och fönster så att vinden ej får tag och skadar växthuset.

## Fundament

Fundamentet säljs separat, men vi rekommenderar dock att du köper originalet som garanterar dig en stabil grund som är lätt att bygga.

Fundamentet innehåller naturligtvis alla skruvar & beslag. Kom ihåg att beställa rör och betong hos din lokala återförsäljare, eftersom dessa inte ingår i tillsammans med fundamentet.

## Underhåll

- Smörj dörrar, gångjärn och dörrspår
- Rengör rännan för löv etc.
- Justering av fönster
- Byte av trasigt glas
- Rengör växthuset med desinfektionsmedel före och efter växtsäsongen.

## Service

Vi ställer höga krav på kvalitet för att säkerställa att du får felfri en produkt. Om ett problem skulle uppstå ber vi dig att kontakta återförsäljaren. För att säkerställa en snabb service bör du ange omfattningen av defekten med hjälp av listkomponenterna i monteringsanvisningen.

## Viktig information

- Växthuset ska fästas på basen.
- Fundamentet måste vara 100% i nivå och kvadratisk. Det enklaste sättet att säkerställa detta är att de två diagonala mätningarna är identiska.
- Vi rekommenderar att du smörjer skruvarna för dörrarna för att underlätta montering.
- Montering av glas bör endast utföras i lugnt väder.
- Vi rekommenderar att ramarna avfettas med sprit före montering av glas.
- Vi rekommenderar att du använder arbetshandskar när du glasar.
- En assistent underlättar jobbet.

# Verktyg

Växthuset monteras med hjälp av följande verktyg:

- Vattenpass
- Skruvnyckel 8 och 10 mm
- Skruvmejsel
- Silikonpistol

## Övrig information

Detta hus är konstruerat som ett växthus och är inte tänkt att vara en helt vattentät konstruktion.

Om man vill använda huset som ett uterum är det viktigt att tänka på att växthuset inte är 100% vattentätt och att vi inte kan hållas ansvariga för eventuella skador på lösöre o-dyl, som finns i växthuset.

# Montering av sockel

Det finns olika metoder för att skapa en grund för växthuset.

Det enklaste, samtidigt som det är stabilt och underhållsfritt, är att sätta upp växthuset på en originalstålfundament.

Material lista hittar du här nedan.

Modell	Gavlar (mm)	Sidor (mm)	Beslag		Klammer	Bultar & skruvar	Skarv beslag
			L	U			
Ginkgo 11,66 m <sup>2</sup>	2x2724	4x2124	4	2	19	24	2

Montering av fundamentet görs enligt följande:

A: Montera beslagen i hörnorna av huset samt dom skarvarna i mitten på fundamentet. Glöm inte bocka beslagen undertill för bättre fäste i betongen.

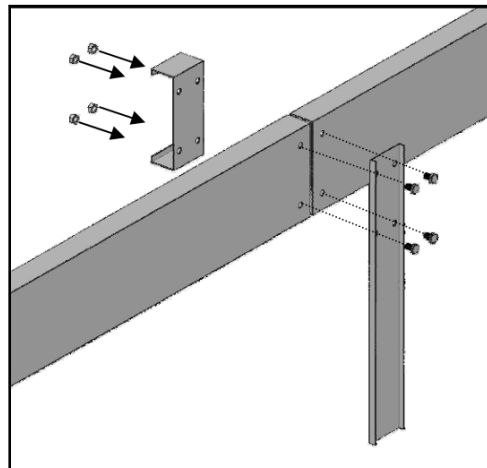
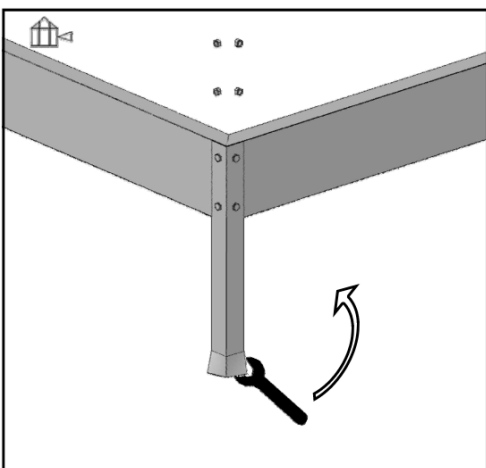

B: Gräva ner betongrören (  $\varnothing = 200$  mm) ungefär 80 cm ner (frostfritt). Placera rören som det framgår av ritningen nedan. Fyll på betongrören med betong.

**OBS! Det är viktigt att ni har gjort en korrekt mätning av fundamentet samt att fundamentet är placerat vågrätt, kontrollera diagonalen så att måtten är dom samma.**

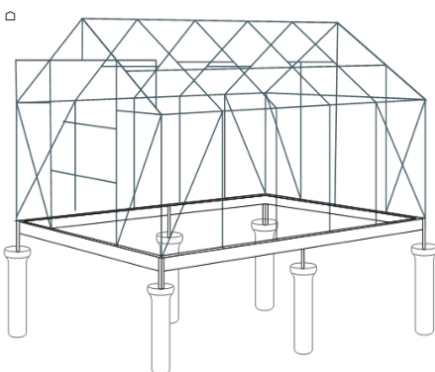

**C: Avståndet mellan fundamentet och betongrören måste vara ungefär 5 mm.  
(distansblock)**

**D: Placera växthuset på underlaget när betongen är helt torr.**

**E: Fäst växthuset till fundamentet med hjälp av de medföljande specialbeslagen.**

Se bild nedan

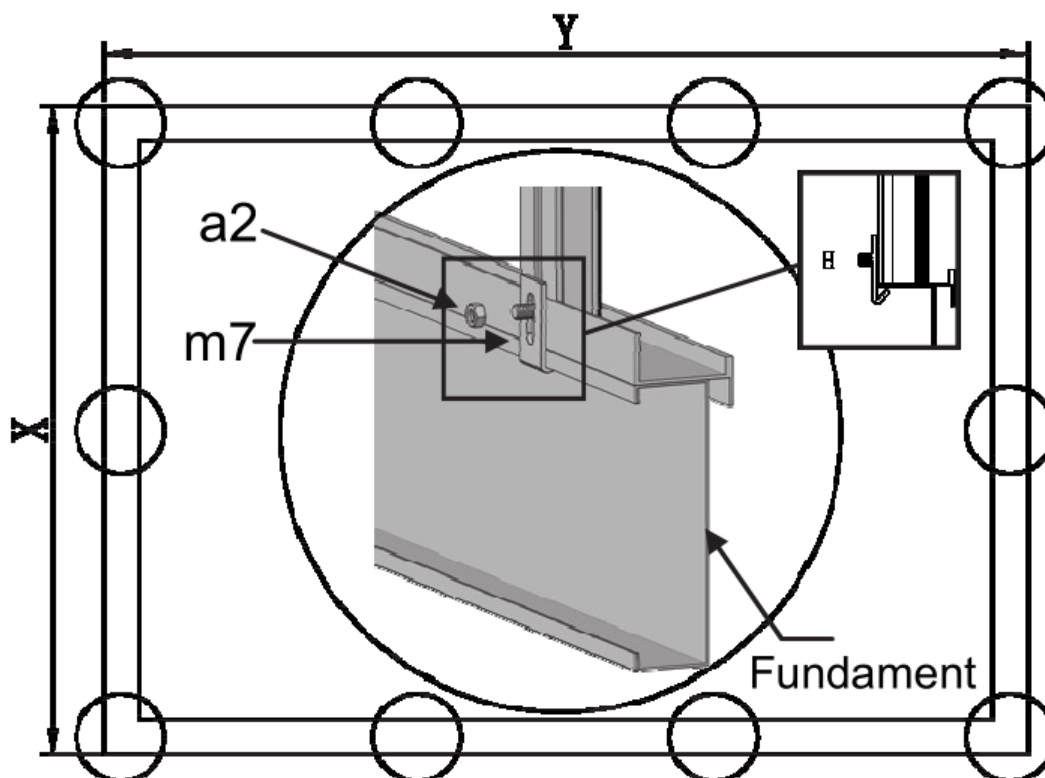

**Betongrör och betong ingår ej!**

**Du kommer att behöva följande vid montering!**

**Vattenpass, måttband för diagonal mätning och en 10 mm nyckel eller hylsnyckel.**

# Gavel framsida

Package No.1

<b>1</b>														
#	611	621	641	651	652	663	664	662	711	712	a1	a2	m1	m2
Size	2664	1249	1535	1571	1571	2009	2009	381	1634	710	M6x10	M6	-	-
QTY	1	1	2	1	1	1	1	1	2	2	24	24	1	2

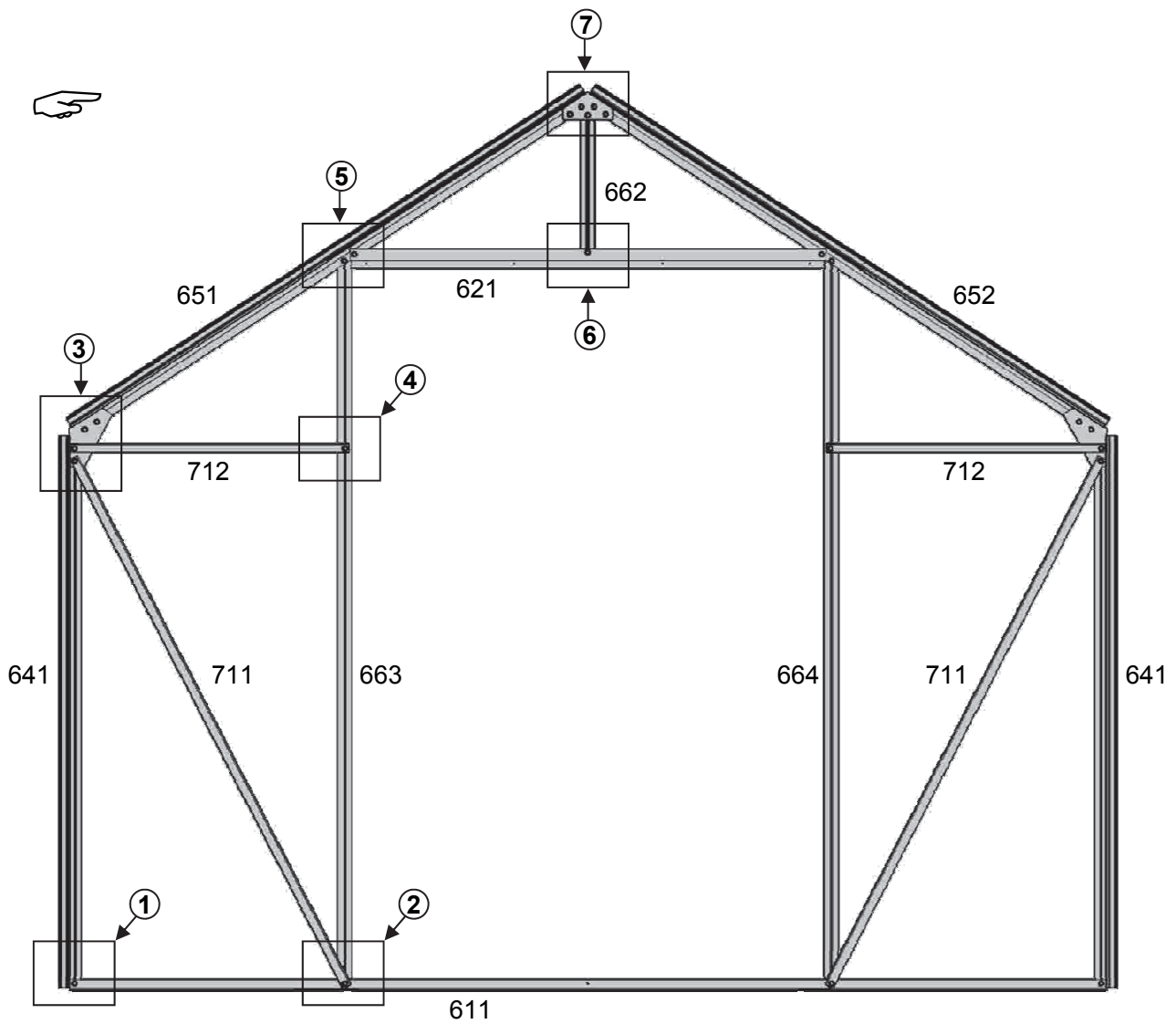
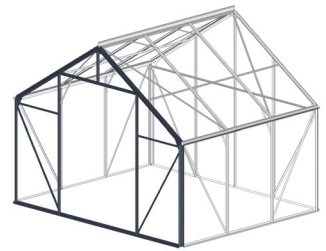

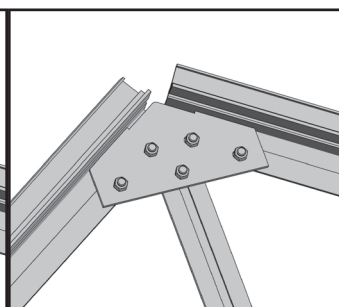
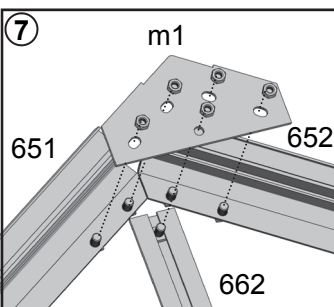
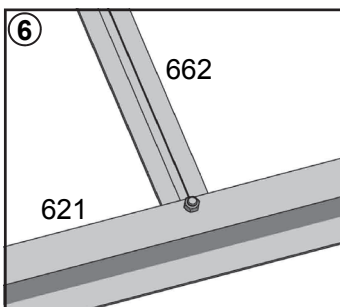
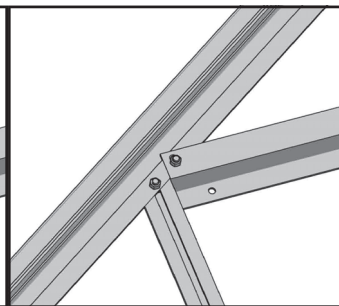
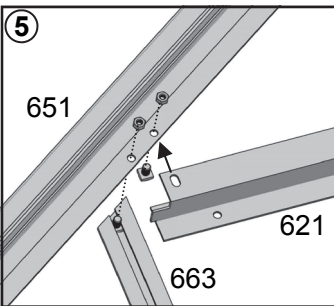
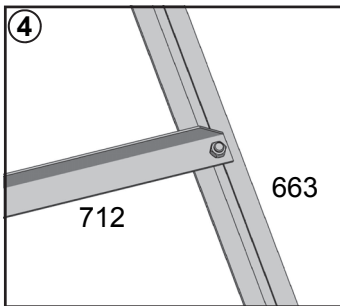
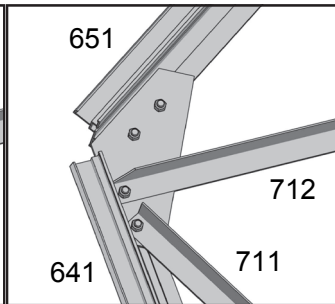
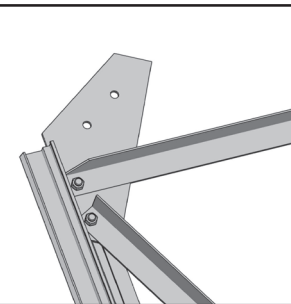
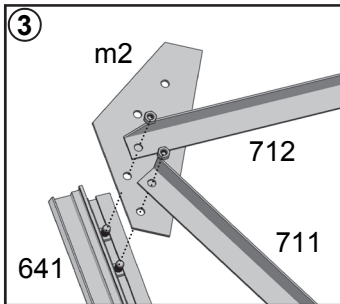
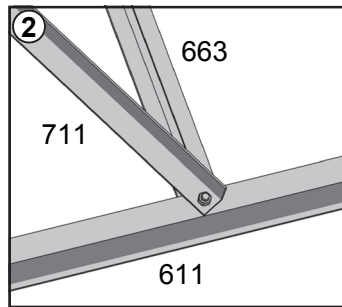
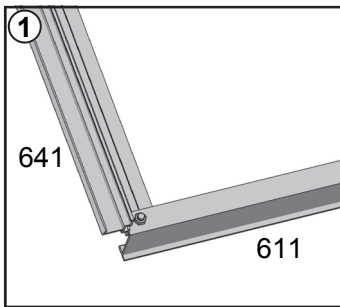



# Gavel baksida

Package No.2

<b>2</b>													
#	631	641	653	654	663	664	665	781	711	a1	a2	m1	m2
Size	2664	1535	1571	1571	2009	2009	2375	2662	1634	M6x10	M6	-	-
QTY	1	2	1	1	1	1	1	1	2	23	23	1	2

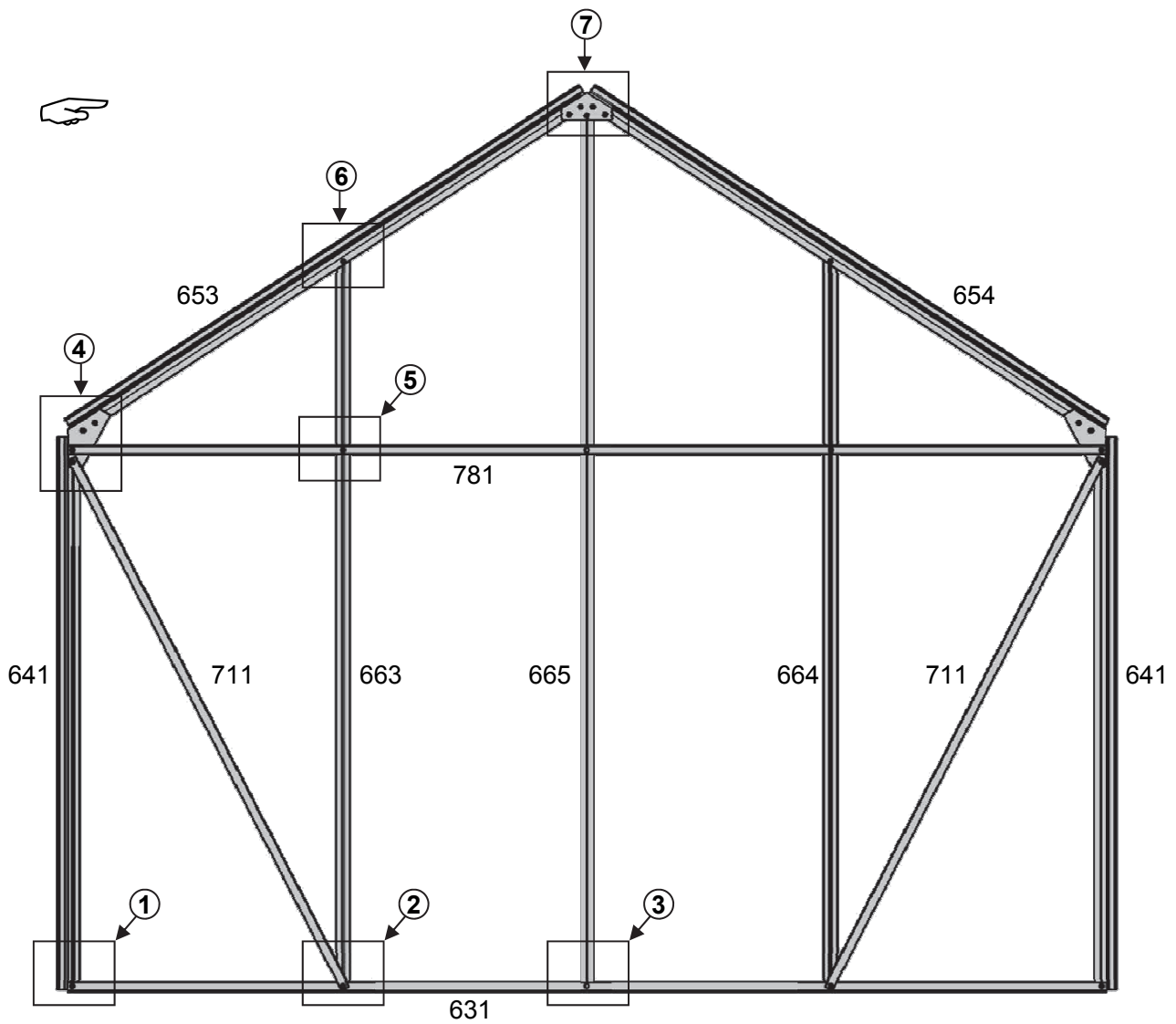
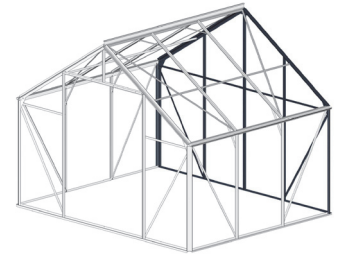

# Gavel baksida

Package No.2

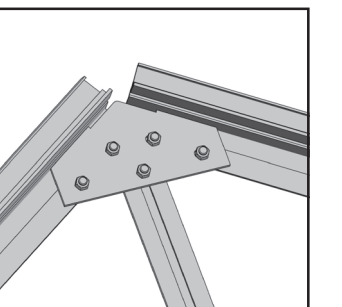
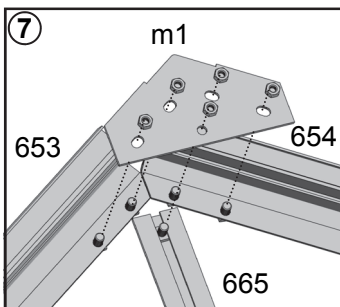
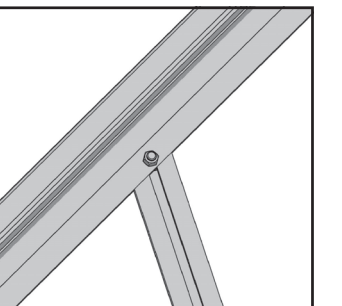
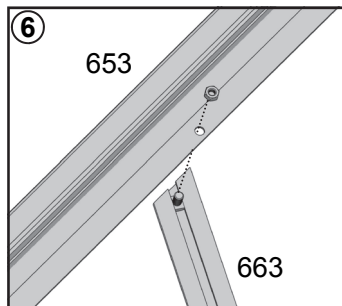
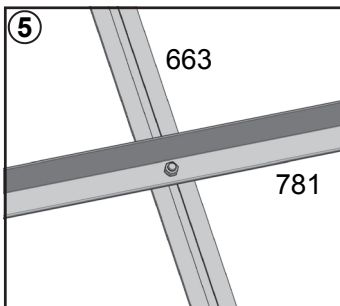
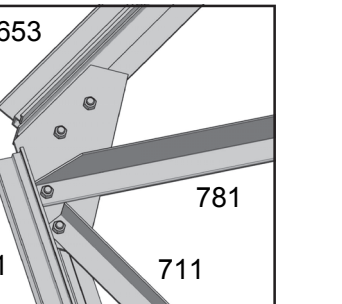
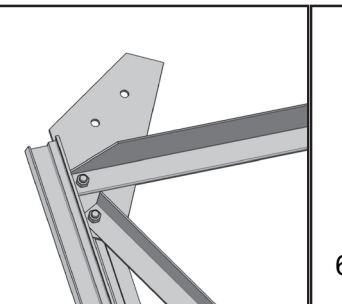
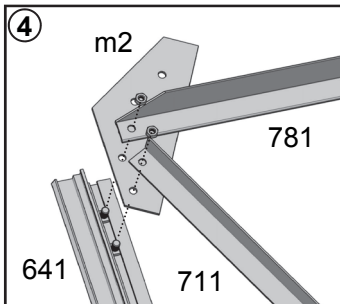
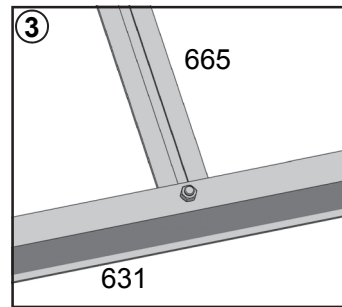
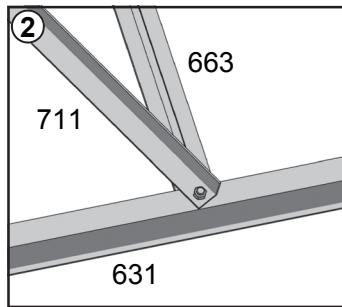
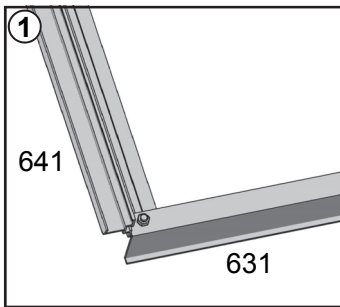

<b>3</b>													
#	632				666	671				714	751	a1	a2
Size	2108	2802	3496	4190	1535	2108	2802	3496	4190	1674	400	M6x10	M6
Ginkgo				2	10				2	4	10	52	52

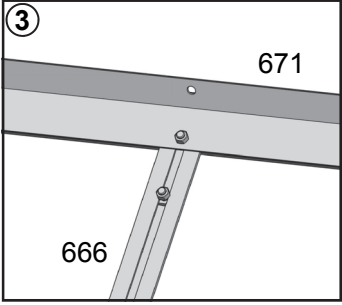
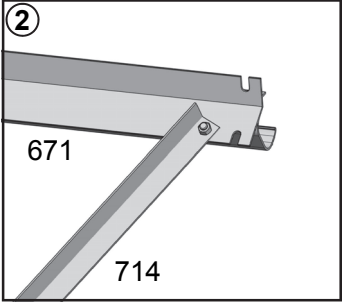
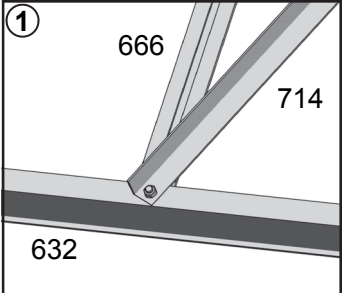
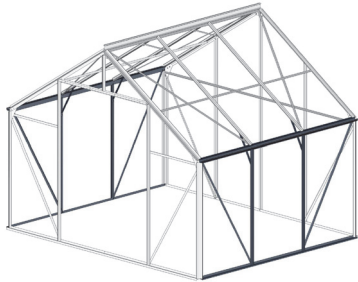
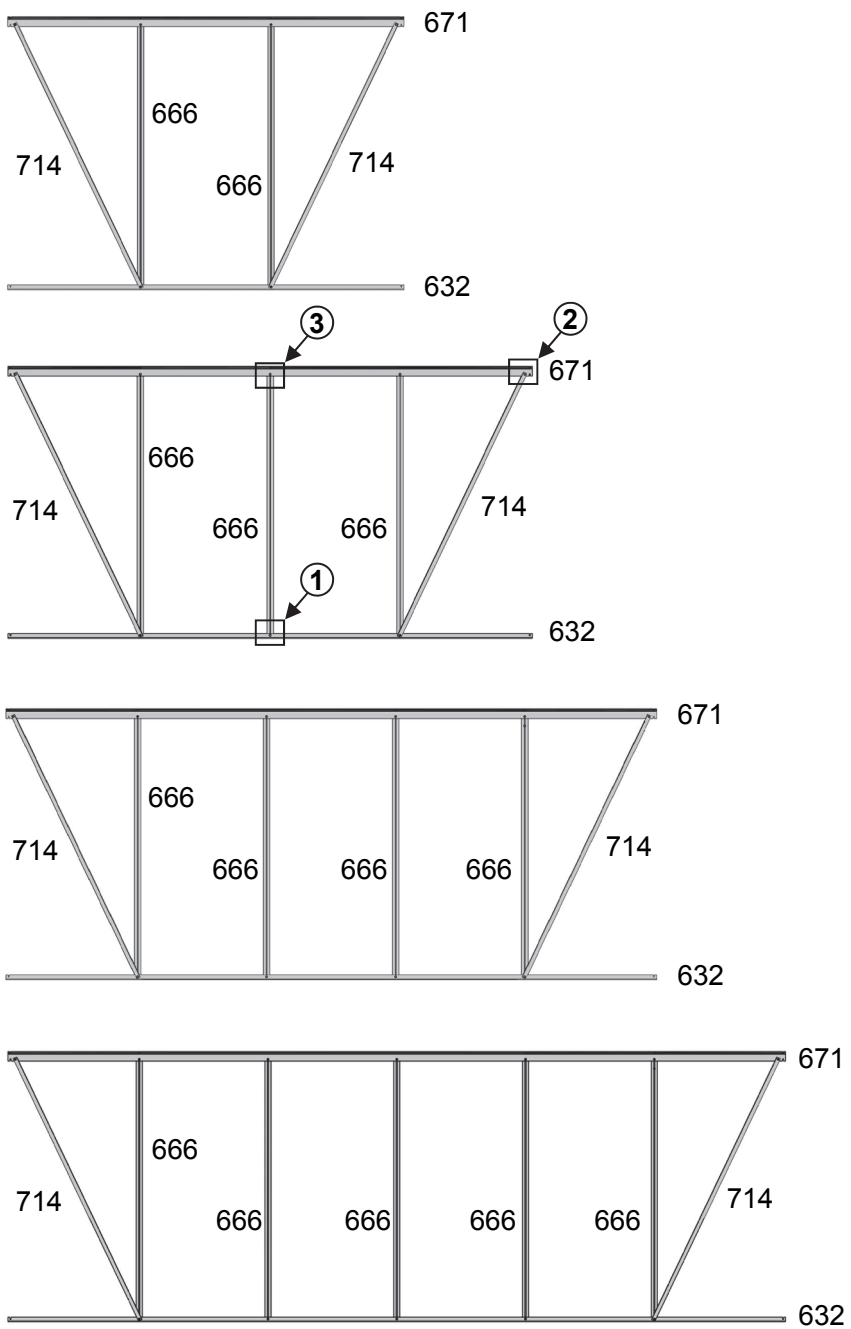

③ Note: Please add extra bolt into channel for eave cantilever use in advance.

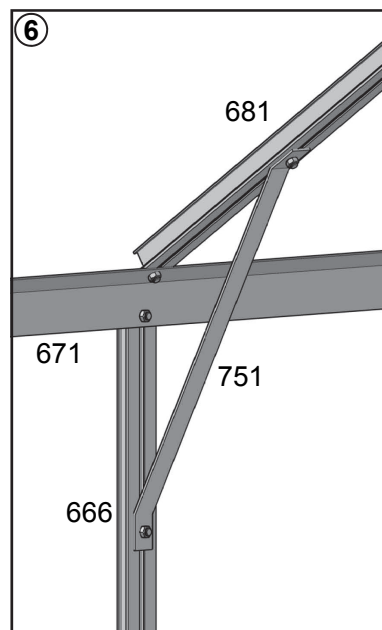
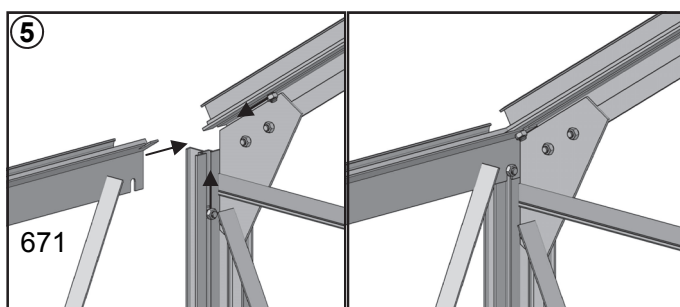
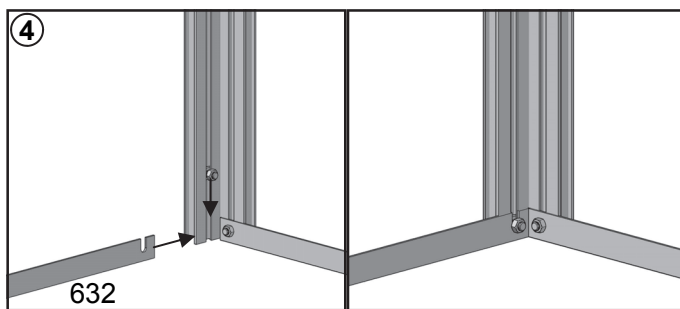
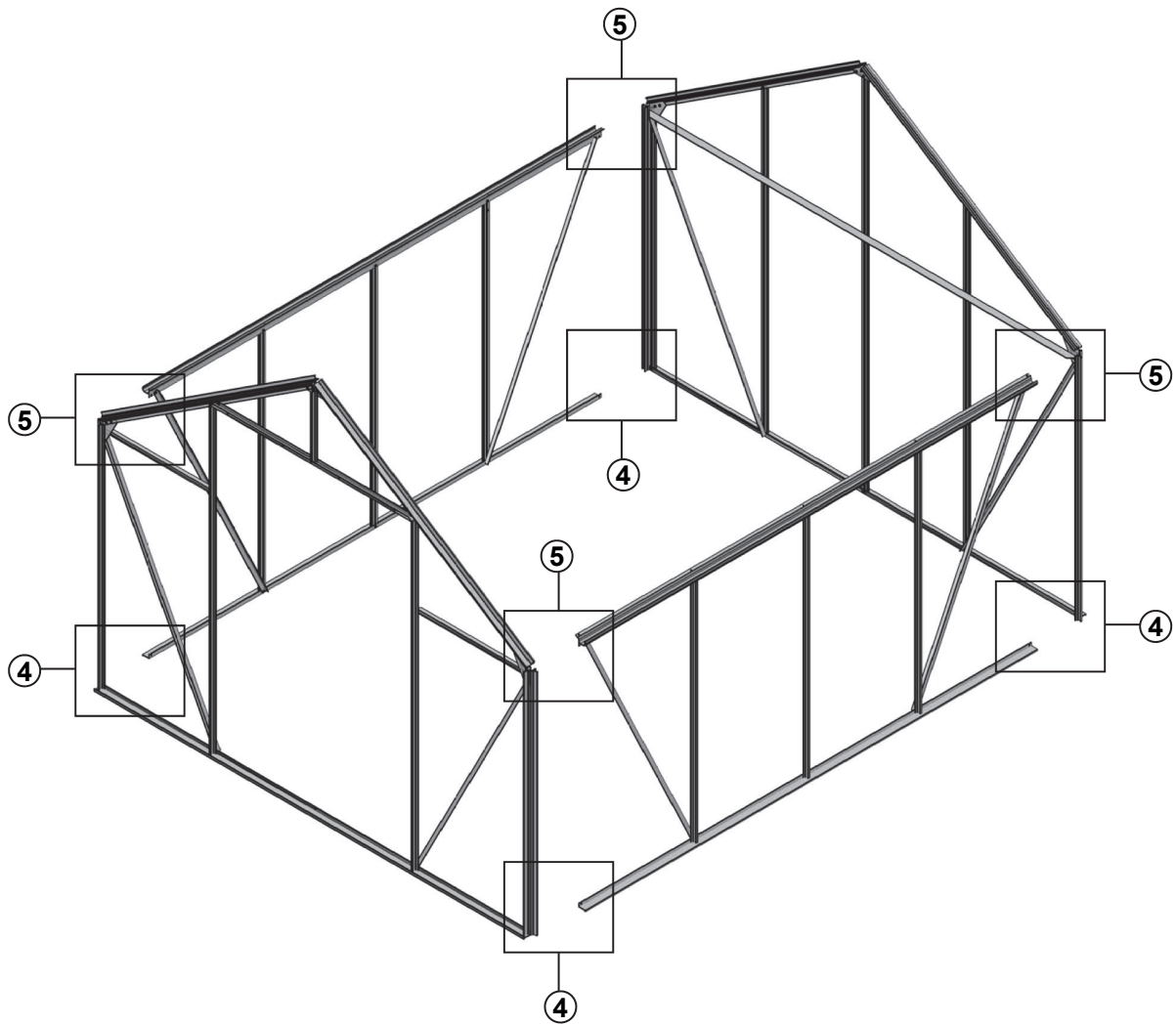

# Tak

Package No.4

<b>4</b>														
#	701				681	713				752	751	a1	a2	B-p1
Size	2108	2802	3496	4190	1571	2097	2791	3485	4179	1708	400	M6x10	M6	-
Ginkgo				1	10				2	4	5	56	56	2

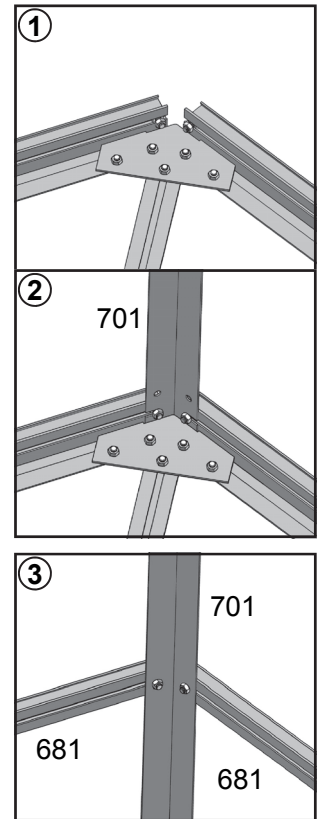
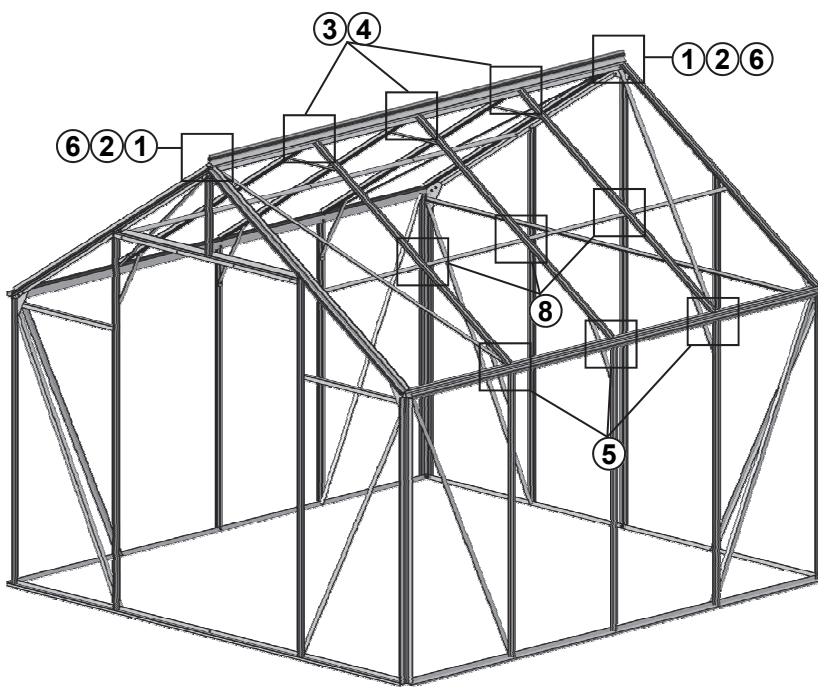

③④ Note: Please add extra bolt into channel for ridge and eave cantilever or window use in advance.

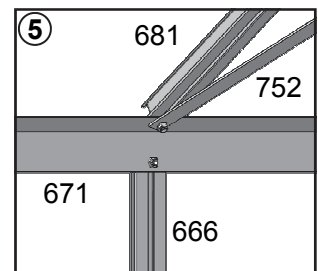
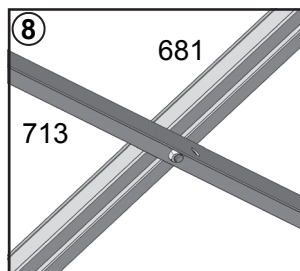
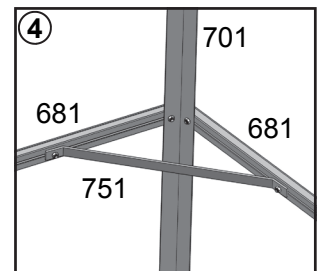
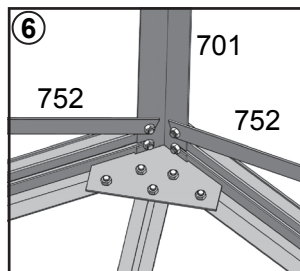
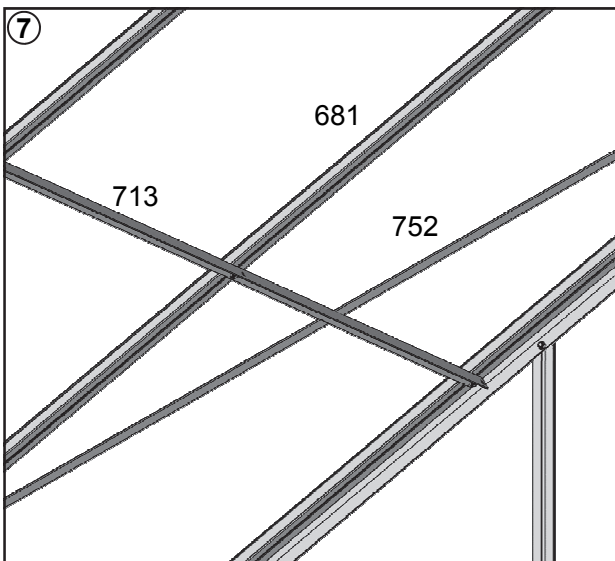

# Dörr

Package No.5

<b>5</b>													
#	572	581	582	583	591	592	593	791	594	384	p4	p5	m10
Size	2530	623	633	633	1942	1942	1942	359	890	-	-	-	-
QTY	1	2	2	2	2	1	1	2	8	2	4	2	4

#	n1	a1	a2	a5	a6	a9	a11	p11
Size	-	M6x10	M6	Φ3.5x19	Φ3.5x25	M4	M4x25	1942
QTY	8	16	16	20	8	4	4	1

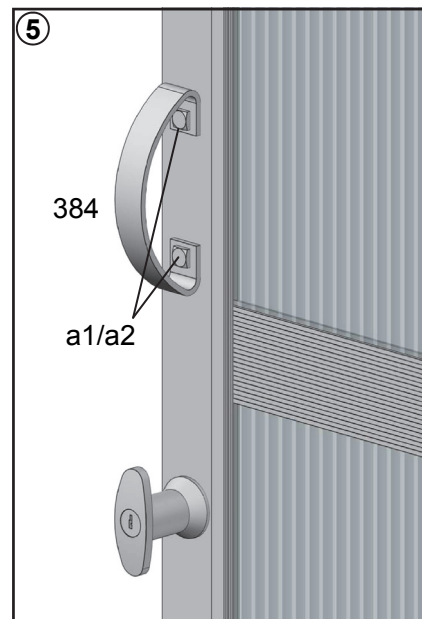
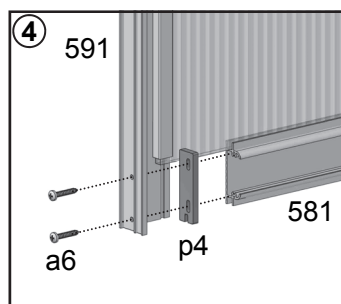
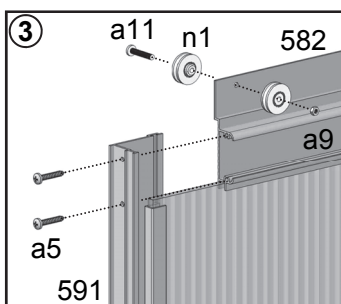
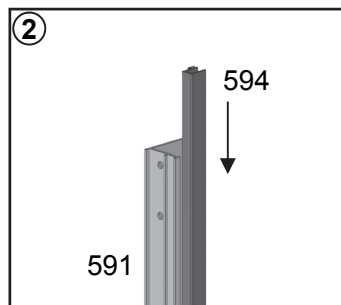
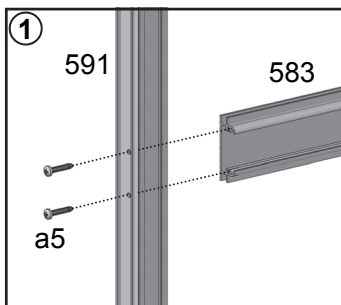
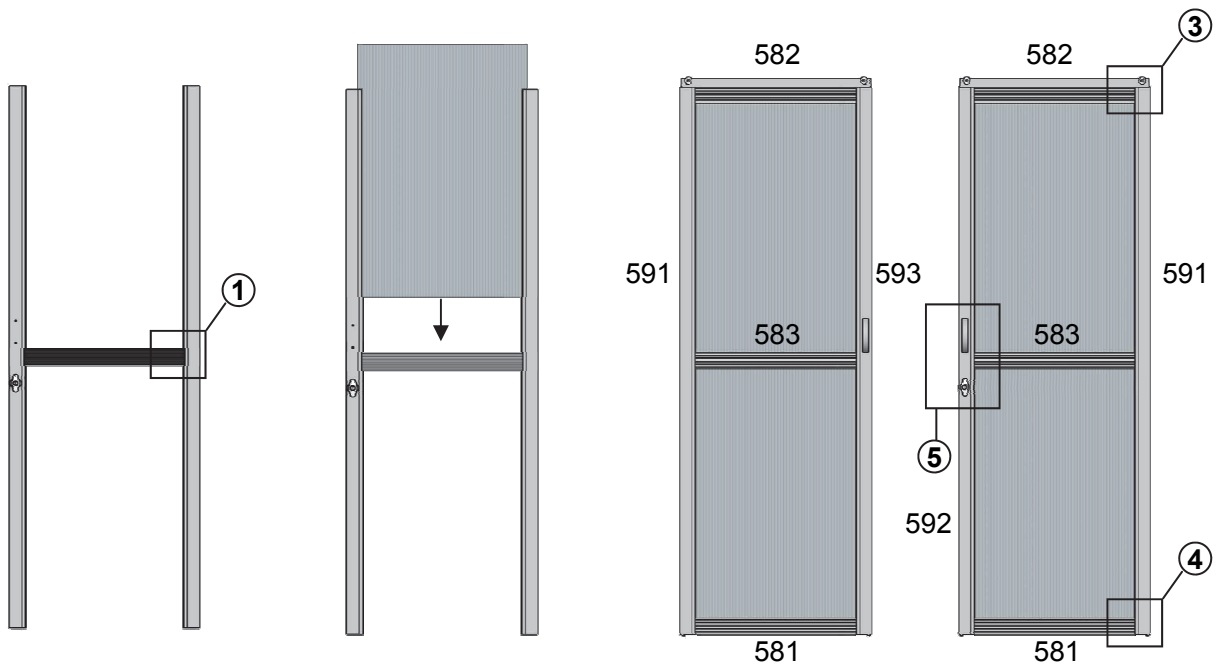

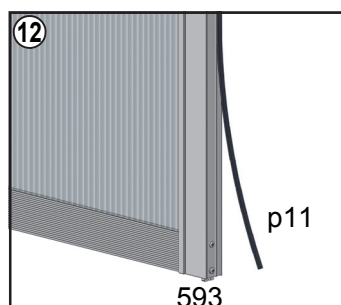
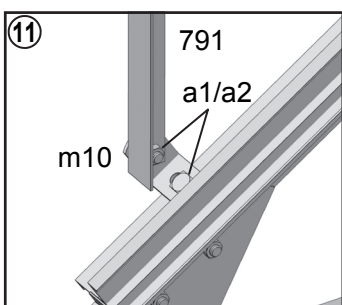
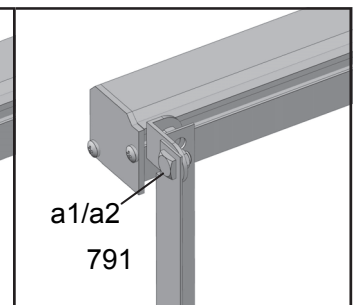
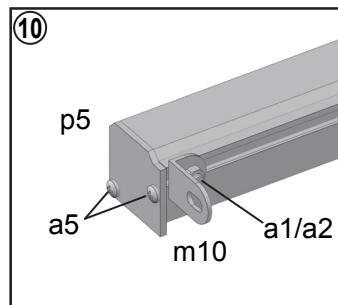
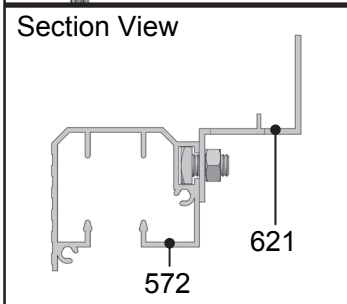
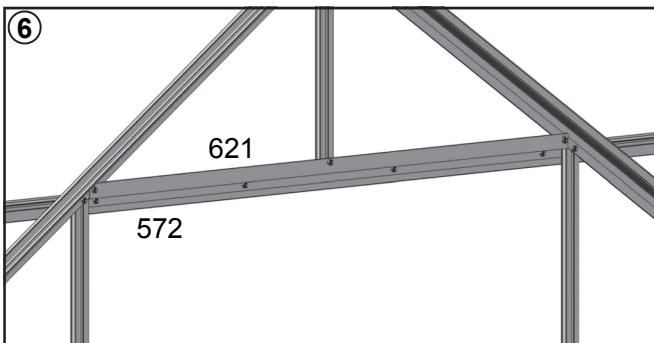
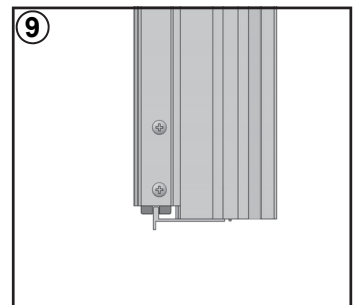
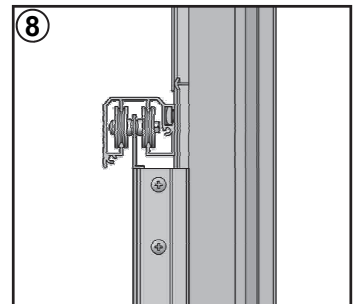
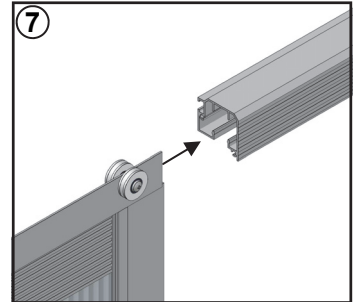
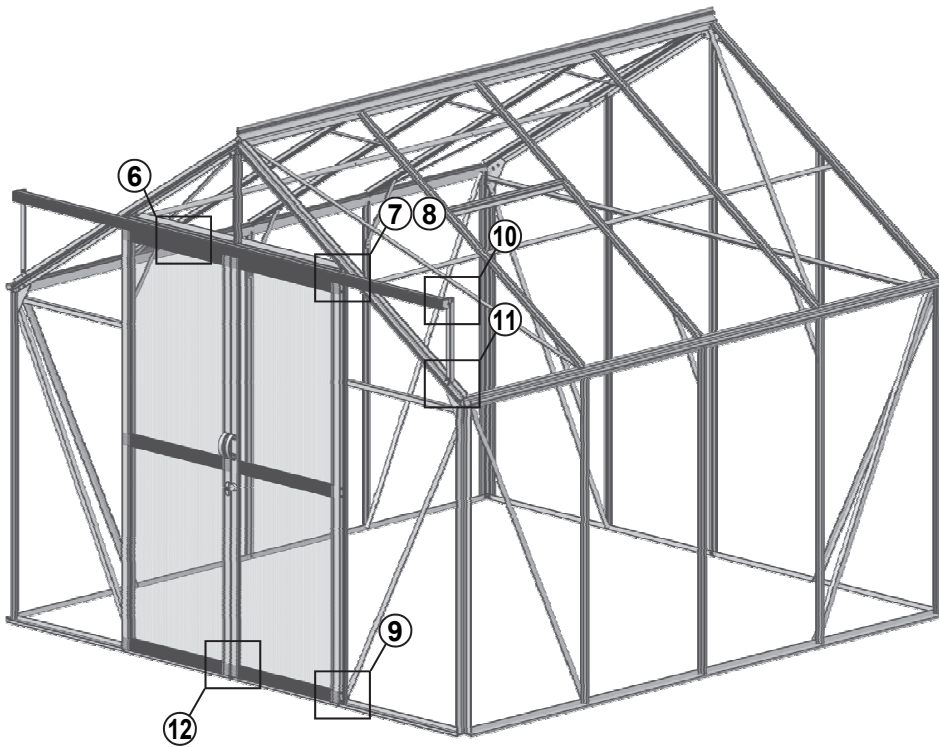

# Ventilationslucka

Package No.6

<b>6</b>												
#	521	541	531	551	201	a1	a2	a4	a7	a9	p3	p10
Size	724	695	601	678	300	M6x10	M6	Φ3.9x8	M4x8	M4	-	-
QTY	1	1	2	1	1	8	8	2	2	2	2	1

	Ginkgo
Vent No.	4

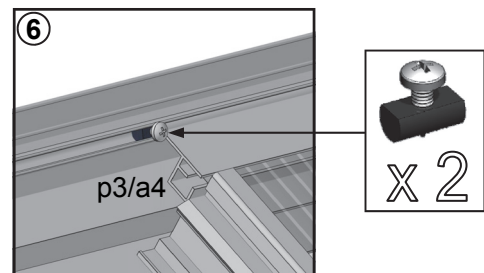
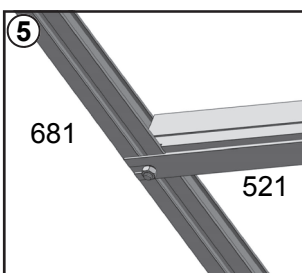
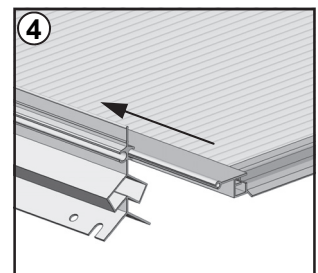
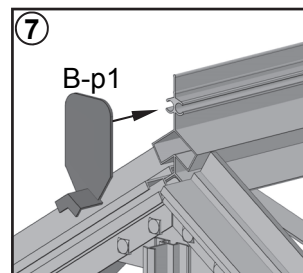
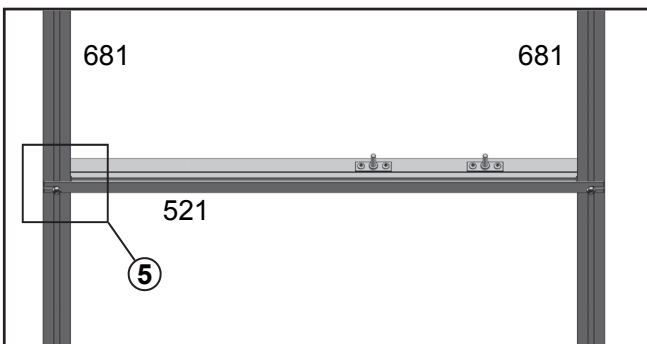
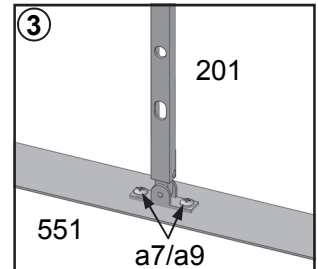
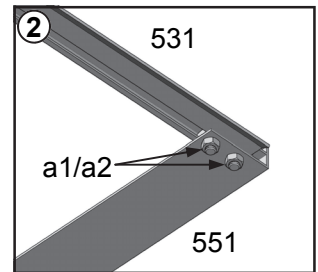
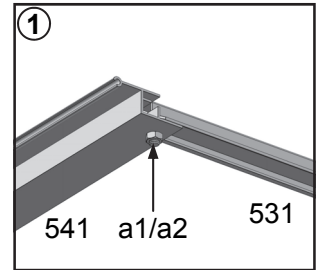
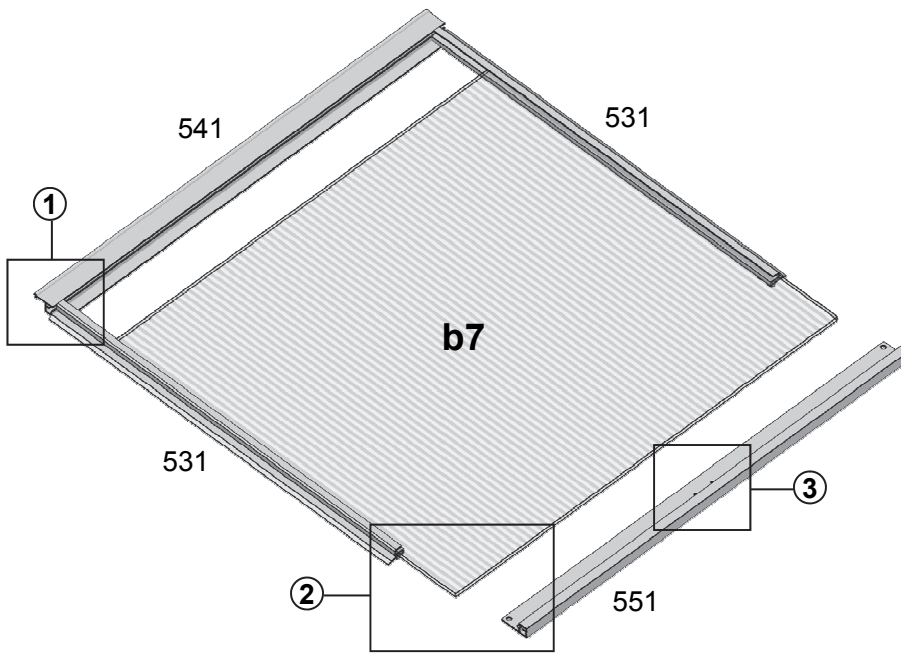



# Härdat glas

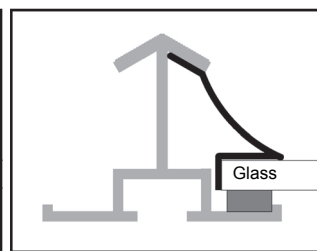
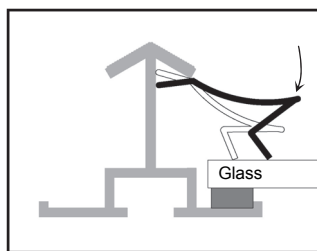
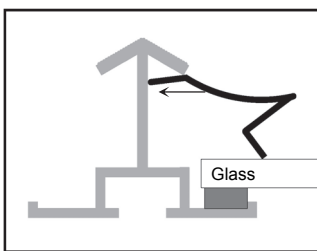
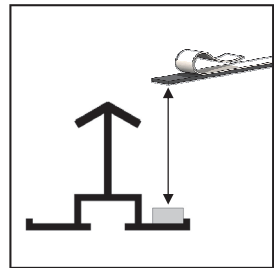
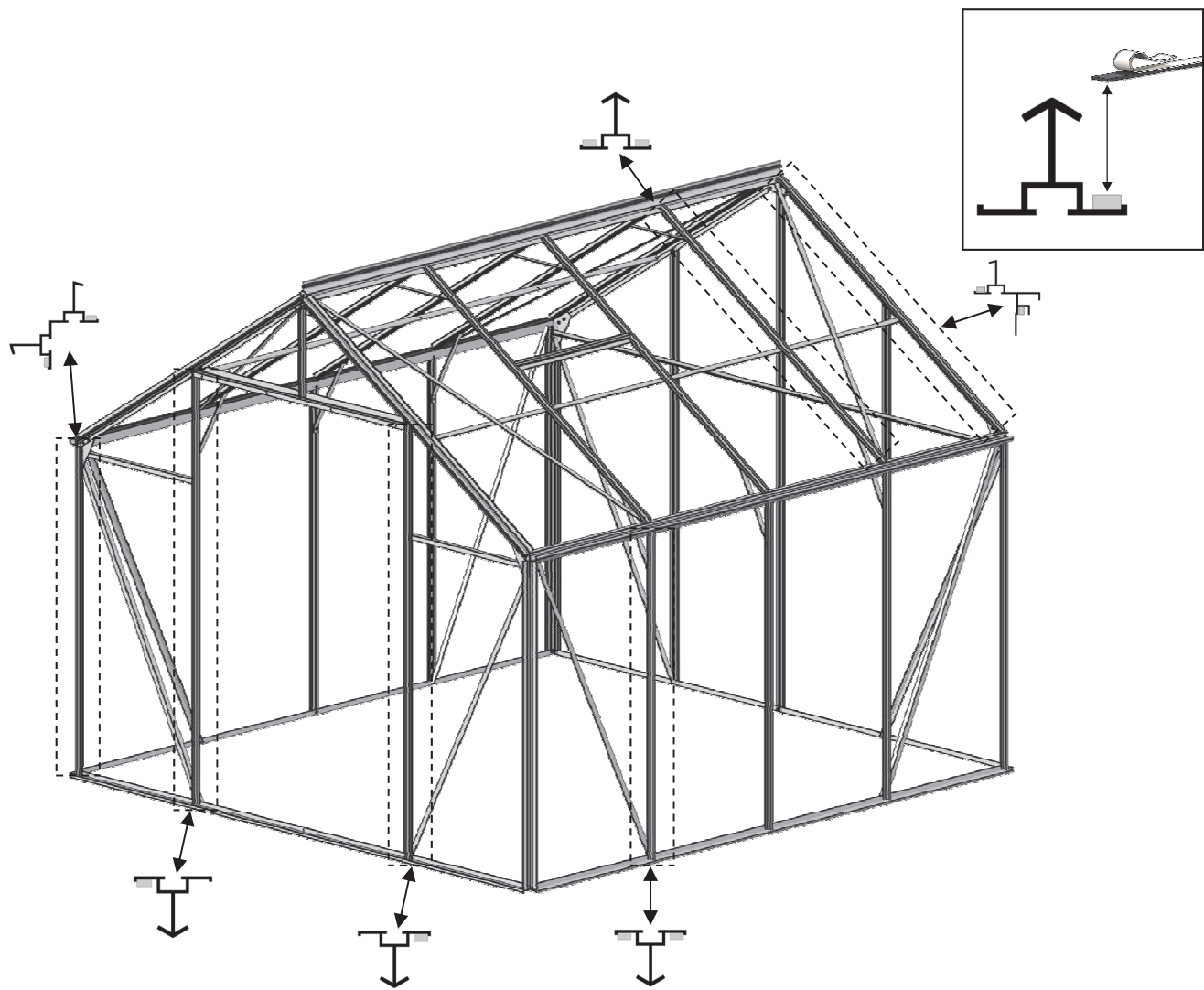

# Härdat glas

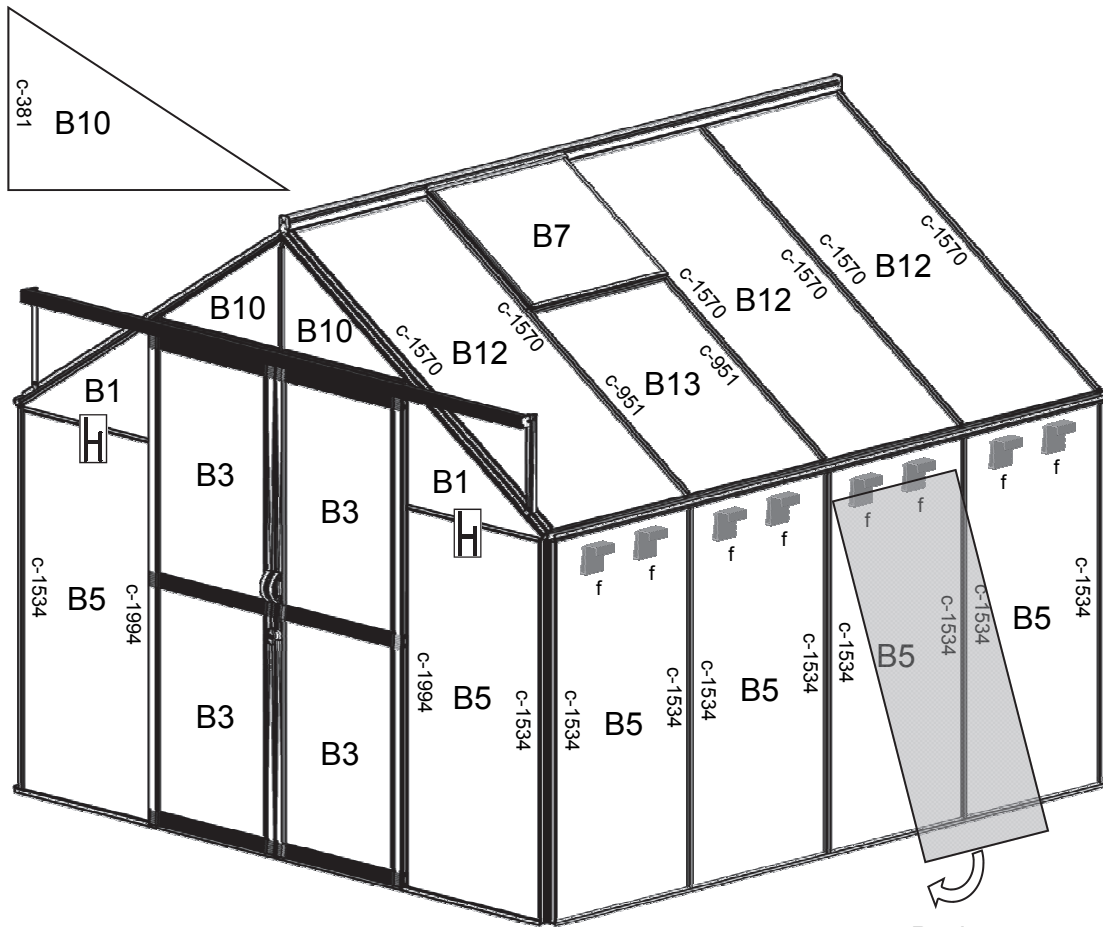

Push on





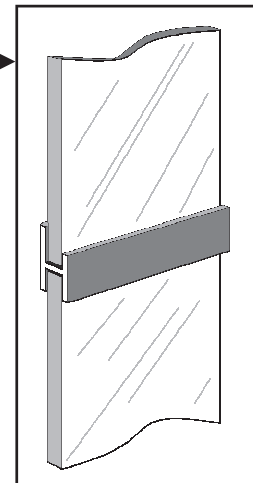
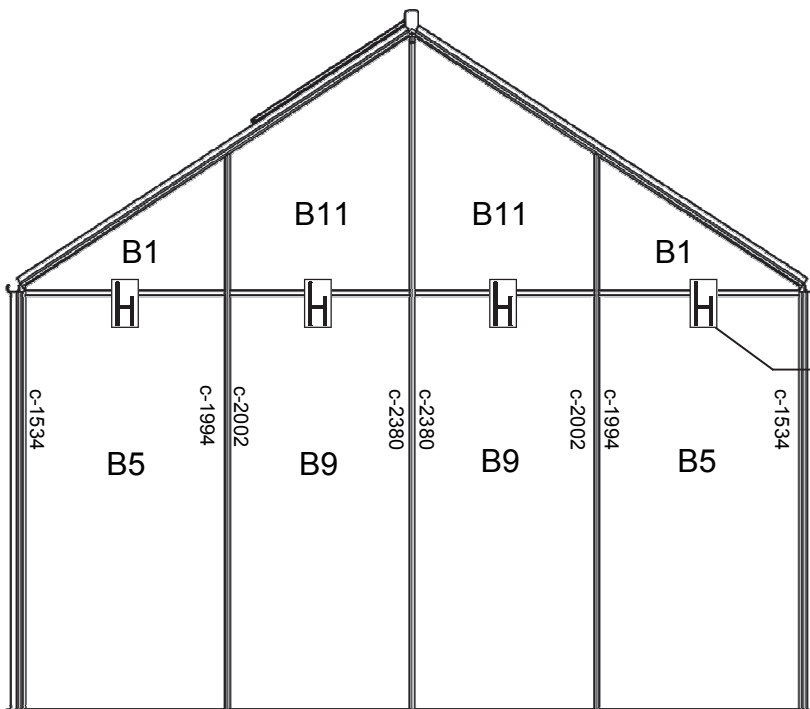

If you feel PVC size not correct, please use scissors to cut it.



# Härdat glas & Infästningsmaterial





#	mm	Antal
B1	677 x 23 / 462	4
B3	572 x 903	4
B5	677 x 1532	16
B7	677 x 624	4
B9	609 x 1532	2
B10	609 x 18 / 414	2
B11	609 x 474 / 870	2
B12	677 x 1576	8
B13	677 x 958	4
H	660	4
	592	2
	5 meter	21 roll

Fönster listor			Längd	Antal
Gavel framsida	c		1534	2
			1994	2
			381	2
Tak	c		951	8
			1570	16

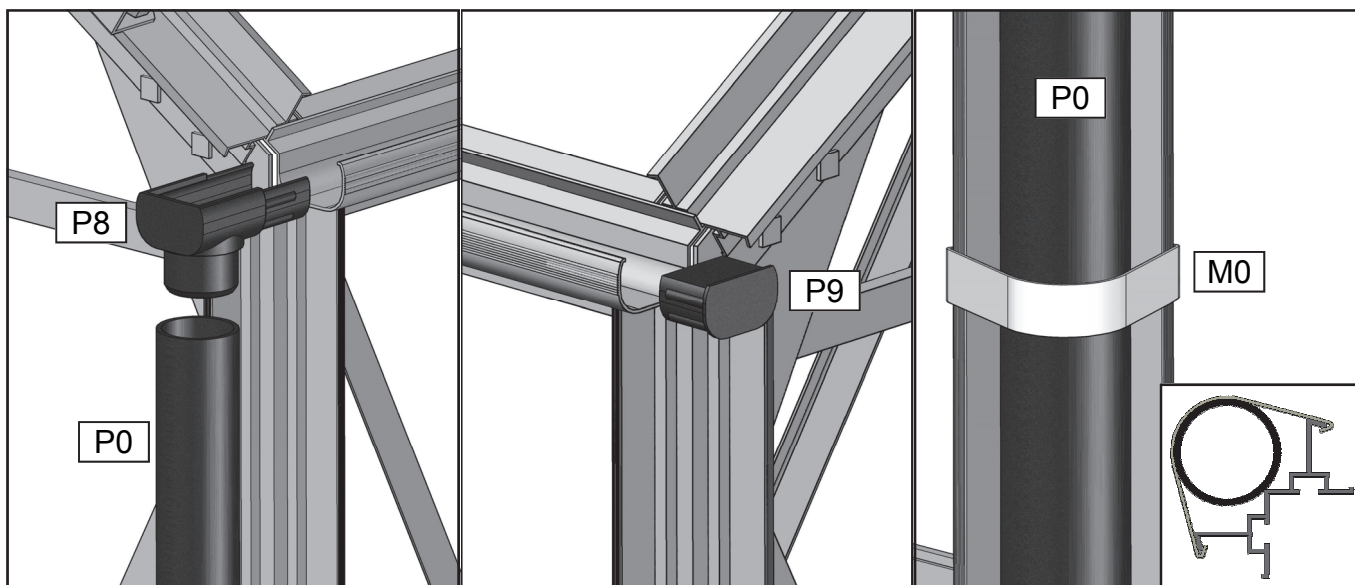
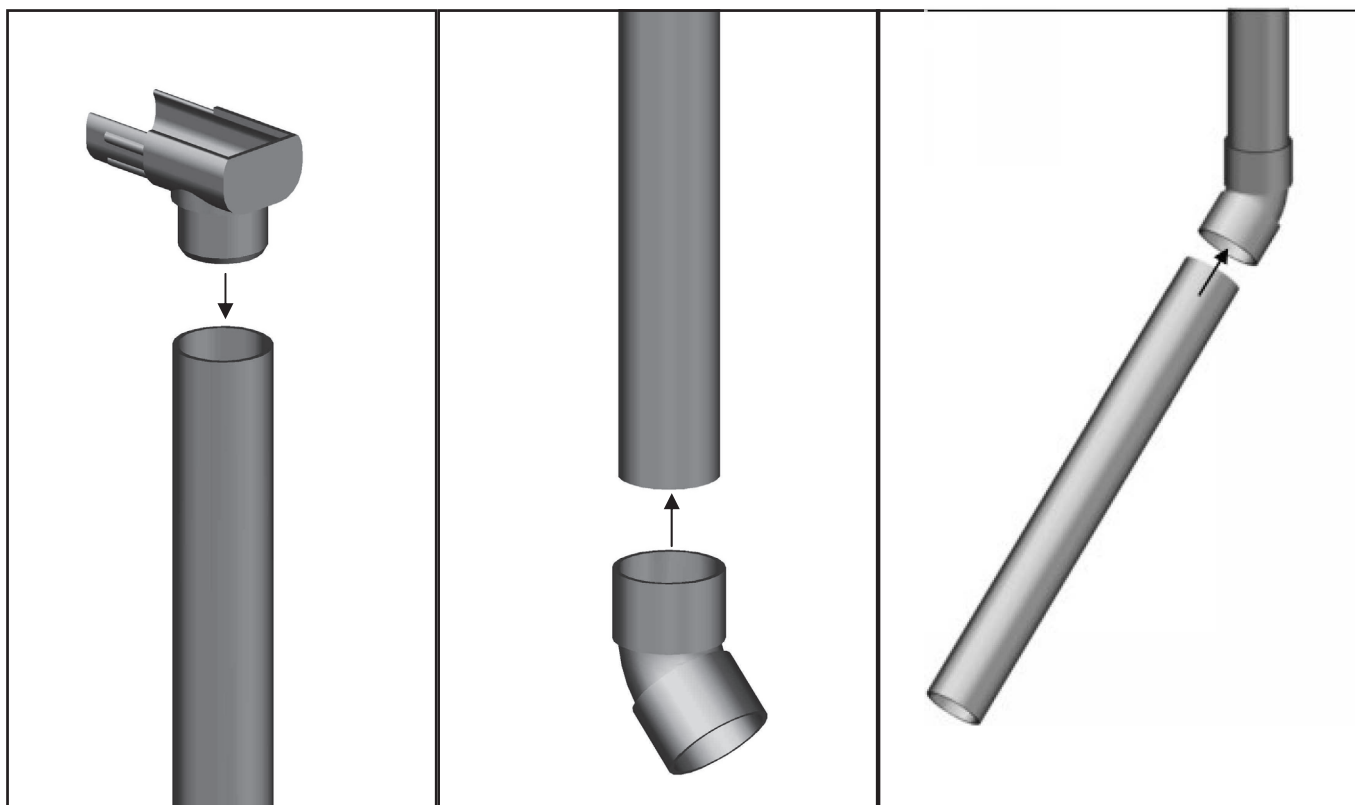
Fönster listor			Längd	Antal
Gavel framsida	c		1534	2
			1994	2
			2002	2
			2380	2
Längsida	c		1534	24
	f		12	24

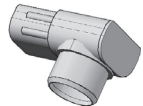
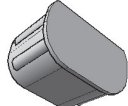
# Montering av stuprör

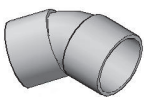

						
#	P8	P9	M0	P1	P0	P2
mm					1400	200
QTY	2	2	2	2	2	2

# Medföljande produkter

<b>Nr</b>	<b>Beskrivning</b>
1	Gavlar Framsida
2	Gavlar Baksida
3	Långsidor
4	Tak
5	Dörr + Lås
6	Ventilationsluckor
7	Härdat glas
8	Fundaments beslag
9	Verktyg
10	Stuprörskit
11	Manual

**Vi önskar ert lycka till med ert nya växthus Ginkgo!**